

## АВТОКРАНЫ СИЛАЧ КТА-25

грузоподъемностью 25 т с трехсекционной стрелой, высотой подъема 10,0-21,5 м, вылет стрелы 2,4-18,4 м на автомобильных шасси КрАЗ (65101, 63221, 65053), КамАЗ (53228, 53229, 55111), МАЗ (6303).



### Технические характеристики

Грузоподъемность макс., т	25
Вылет при макс. грузоподъемности, м	2,4-3,2
Вылет, м	2,4-18,4
Макс. грузовой момент, кН.м	800
Высота подъема крюка, м	10,0-21,5
Глубина опускания крюка, м	3
Длина стрелы, м	9,7-21,7
Количество секций стрелы	3
Радиус поворота при движении крана, м	12
Угол поворота при работе крана (от продольной оси крана, стрела в положении "назад"), градусов	+240
Скорость подъема-опускания груза:	
- макс. массы, м/мин	10
- массой до 4 т, м/мин	20
Скорость посадки груза, м/мин	0,3
Частота вращения, об/мин	1,6
Скорость изменения вылета, м/мин	7,3
Скорость выдвижения-втягивания телескопа, м/мин	7,3
Геометрические параметры крана:	
- длина, м	12
- ширина, м	2,5
- высота, м	3,8
База выносных опор:	
- по длине, м	3,85
- по ширине, м	4,2
Масса кранового оборудования, кг	13850

Рабочие механизмы крана оборудованные индивидуальным приводом: лебедка грузовая и механизм поворота – гидромоторами; подъем стрелы и выдвижение его секций – гидроцилиндрами.

Гидромоторы и гидроцилиндры приводятся в движение рабочей жидкостью, которая нагнетается насосом. К коробке передач шасси закреплена коробка отбора мощности (КОМ). Насос приводится в движение карданным валом от коробки отбора мощности или от распределительной коробки (для кранов на шасси КрАЗ).

При включении коробки отбора мощности насос всасывает рабочую жидкость из гидробака и подает в гидроцилиндры выносных опор, и через вращающееся соединение к гидромоторам лебедки, механизма поворота и гидроцилиндрам подъема и выдвижения секций стрелы (в зависимости от положения трехпозиционного крана КТП).

При подаче рабочей жидкости к гидромоторам приводятся в действие редуктор и барабан грузовой лебедки, а также механизм поворота.

Грузовая лебедка и механизм поворота имеют тормоза, которые растормаживаются при подаче рабочей жидкости к гидромоторам.

На грузовой лебедке установлен регулируемый гидромотор, который позволяет увеличивать скорость подъема.

Подъем стрелы (изменение угла наклона) выполняется гидроцилиндром. Длина стрелы изменяется двумя гидроцилиндрами.

Последовательное их выдвигание обеспечивается специальной системой управления (клапанный блок).

Управление выносными опорами (установка крана на выносные опоры) выполняется гидроцилиндрами.

При работе крана могут выполняться следующие операции (в порядке очередности):

- вывешивание крана на выносные опоры в их двух положениях: выносные опоры выдвинуты полностью; выносные опоры вдвинуты (сближенные). Работа крана без установки на выносные опоры (на колесах шасси) – **запрещена**.
- подъем-опускание стрелы;
- вращение поворотной части крана;
- подъем-опускание груза (крюка);
- изменение длины стрелы (телескопирование секций);
- снятие крана с выносных опор;

**Запрещается** одновременное выполнение рабочих операций крана (совмещение):

- подъем-опускание груза и подъем-опускание стрелы;
- выдвигание - втягивание секций и поворот стрелы.

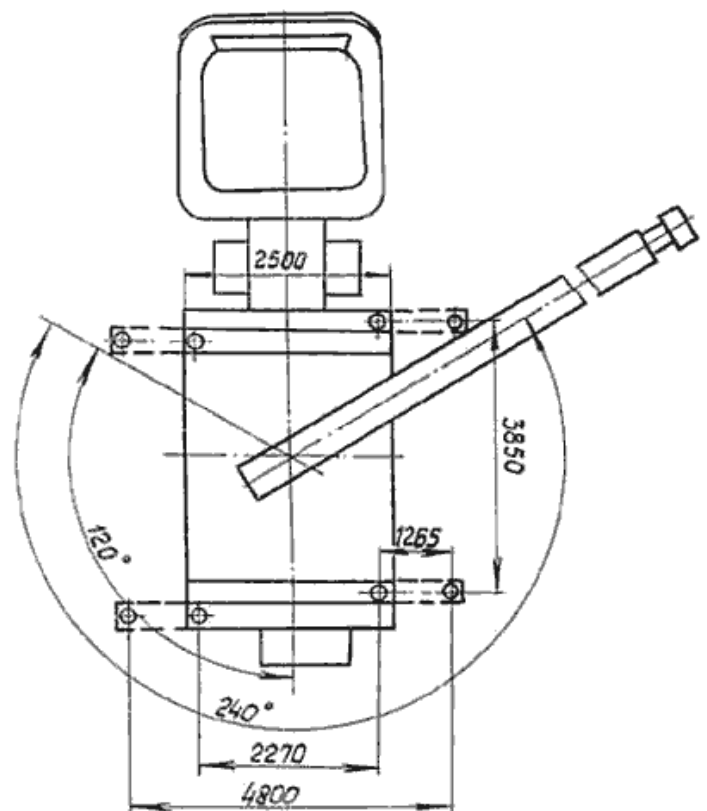
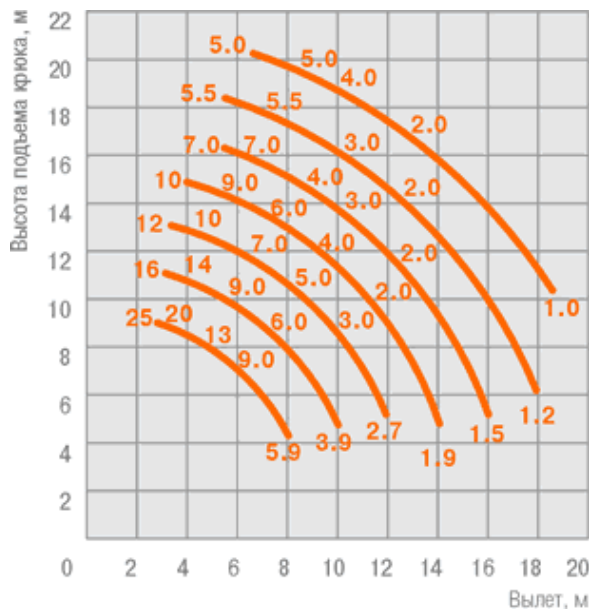
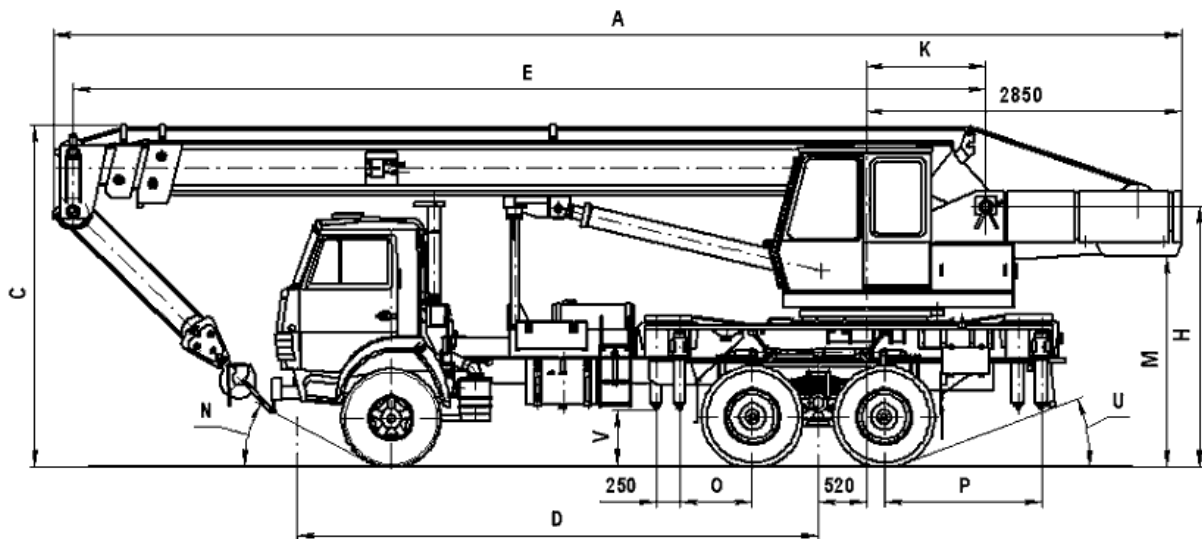

Диаграмма грузоподъемности ↑

Схема работы крана →